

JDR 100 Lecteur diagnostique J1939



- Lecteur de paramètres moteur universel J1939 en temps réel et diagnostique de code défaut
- Affichage de régime moteur, pression d'huile, température de refroidissement, niveau carburant, tension batterie, et nombre d'heures de marche
- Faible consommation
- Plage de température de fonctionnement (- 40 à +85°C)
- Touches de fonction sur la face avant
- Construit avec résistance de terminaison Bus CAN
- Aucune configuration logiciel requise
- Boîtier étanche, afficheur anti-buée
- Indice de protection face avant IP67
- Avec le type de connecteur DT06-6S, l'indice de protection de la face arrière est de IP69K
- Orifice de découpe du panneau de 2" (51mm) Montage simple avec anneau de blocage

INTRODUCTION

Le lecteur double fonction **JDR100 de GAC** est un instrument économique universel qui permet à l'utilisateur de lire les paramètres ainsi que les codes défauts à partir des moteurs équipés d'une unité de contrôle électronique compatible avec le protocole J1939. Le **JDR100** supporte jusqu'à six paramètres en temps réel (Régime moteur, pression d'huile, température de refroidissement, niveau de carburant, tension batterie, nombre d'heures de fonctionnement) avec les messages d'état d'arrêt, d'avertissement, de mauvais fonctionnement et de protection. Parce que le JDR100 est un lecteur diagnostique de code universel, ces applications ne sont pas limitées sur les types et les marques de moteurs. Sa facilité d'installation le rend idéal pour les applications et les prospects du second marché. Il est extrêmement robuste cependant les applications d'extrêmes limites ne posent pas de problème pour cet appareil.

Les codes défauts sont divisés en deux catégories. Les codes défauts actifs et les codes défauts mémorisés. Les codes actifs sont présents si la condition est en cours. Les codes mémorisés sont un enregistrement d'un état qui a eu lieu. Pour chaque code défaut actif ou mémorisé, il y a plusieurs informations distinctes, le numéro du paramètre suspect (**SPN**), l'indicateur du mode défaut (**FMI**), compteur d'évènement (**OC**), et l'adresse source (**SRC**). Le numéro du paramètre suspect est le paramètre moteur hors plage de tolérance (ex, pression d'huile, température de refroidissement). L'indicateur du mode défaut FMI délivre l'information au sujet du défaut (ex., hors plage de réglage). Le compteur d'évènement indique le nombre de fois que s'est produit le défaut, et l'adresse source informe l'utilisateur de l'adresse CAN de l'objet suspecté.

Remarque, le lecteur JDR100 peut enregistrer jusqu'à 240 codes défauts avec un maximum de 10 différents dispositifs CAN.

En cas de validation, le lecteur afficheur **JDR100** affichera à l'écran la traduction du texte des paramètres moteur ou des informations des codes défauts.



Dimensions JDR100

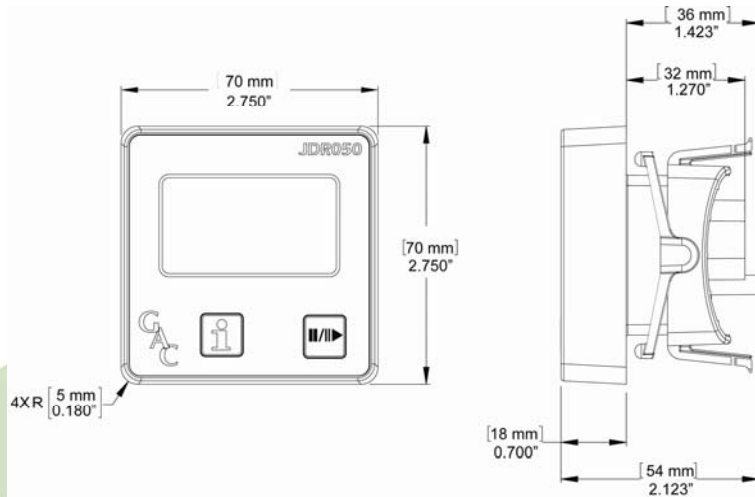

Connexion JDR100

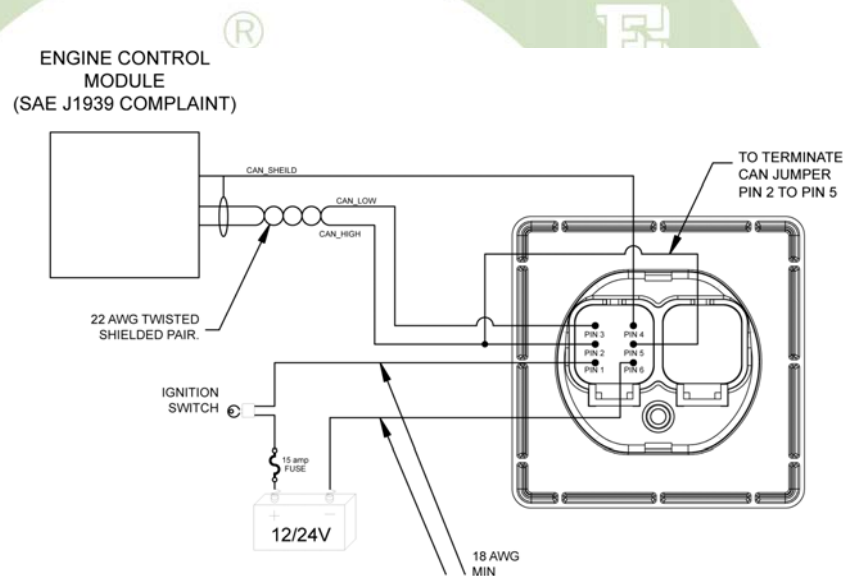

SPECIFICATIONS

Alimentation

Tension de fonctionnement	8 à 32 VDC (0V 50ms condition transitoire)
Consommation	0.25 A @ 12V
.....	Protection contre l'inversion de polarité

Dimensions

Totale	(70mm x 70mm x 54mm)
Epaisseur face avant	(18mm)
Orifice de découpage	(51mm)

Bus CAN

Conforme J1939 SAE	(V1 si CM=1, V4 si CM=0)
.....	Résistance de terminaison Bus Can de 120 inclus

Environnement

Température de fonctionnement	-40 to +85°C
Humidité relative	jusqu'à 100%
Indice de protection de la face avant	IP 67
Indice de protection face arrière IP69K (avec connecteur Deutsch)	IP 69K
Choc	TBD